

Airwheel **E3**

RU РУКОВОДСТВО ПО ЭКСПЛУАТАЦИИ

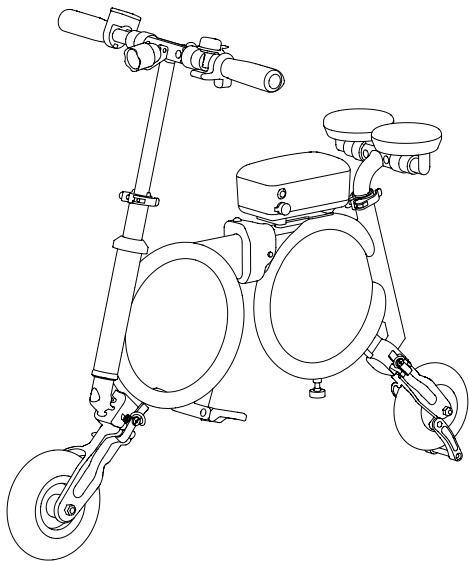

Проверьте комплектацию упаковки

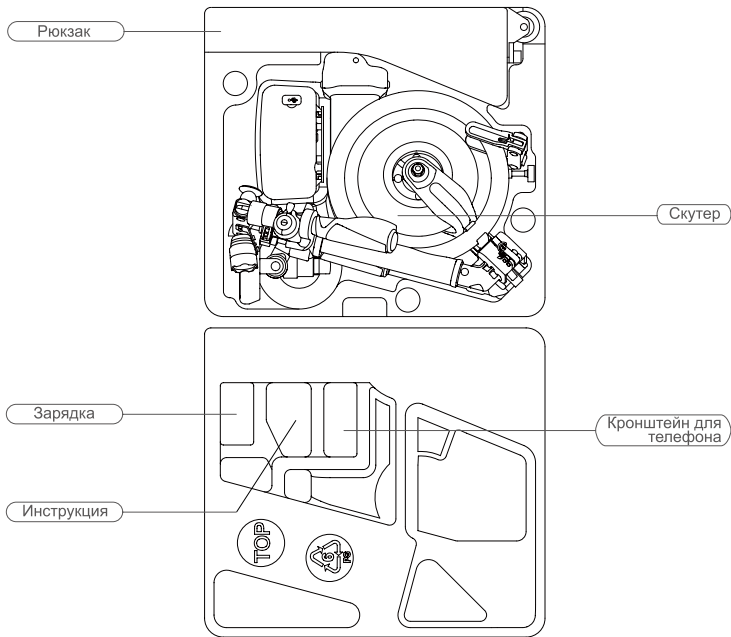

Список содержимого упаковки

Скутер	1 шт.	Рюкзак (необязательный аксессуар)	1 шт.
Зарядка	1 шт.	Инструкция	1 шт.
Кронштейн для телефона	1 шт.		

Графическое изображение

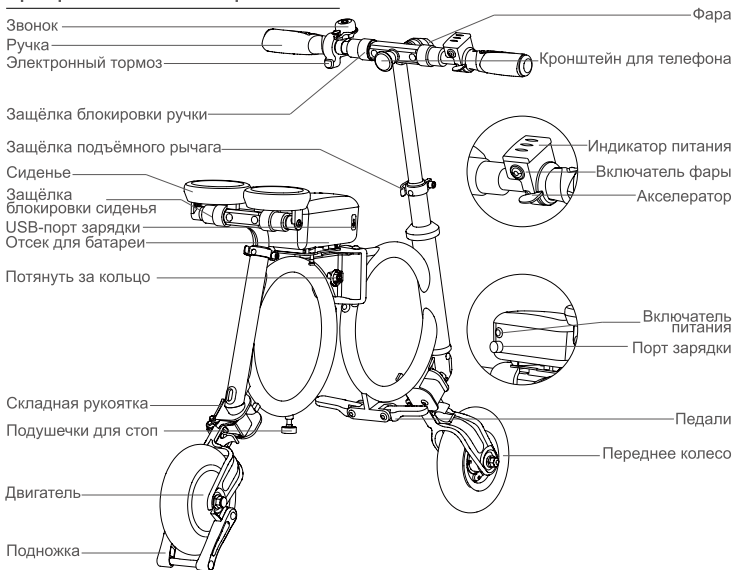

Спецификации

Размер	1060мм × 881мм × 575мм	Вес изделия	~12.5кг
Размер в сложенном виде	400мм × 353мм × 472мм	Максимальная нагрузка	100кг
Размер колёс	8дюймов	Максимальная скорость	~20км/ч
Зарядное напряжение	AC220В 50-60Гц	Максимально разрешённый уклон	~15°
Время зарядки	~200мин	Рабочая температура	-10°C~40°C
Напряжение на выходе USB	5В	Максимальный ток на выходе USB	1.5А

Эксплуатация скутера



Рисунок 1

Рисунок 2

- 1** Расстегните фиксирующий ремешок, разверните раму (см. рис. 1 – стрелка ①) так, чтобы совместить крепёжный штифт с круглым отверстием; вращайте кольцо против часовой стрелки, чтобы освободить складную ручку (см. рис. 2 – стрелка ②). Потяните переднее колесо наружу и поверните его на 180° (см. стрелку ③), нажмите складную ручку (см. рис. 2 – стрелка ④), прикрутите переднее колесо, а затем ослабьте, повернув винт по часовой стрелке, чтобы закрепить складную ручку. То же самое сделайте с задним колесом.

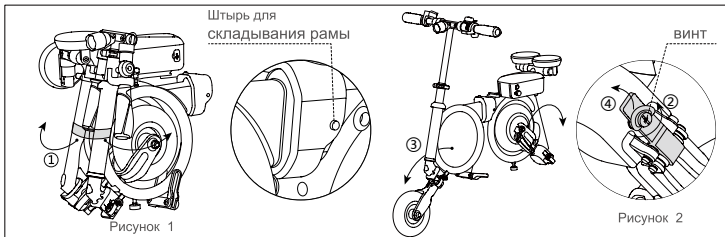

Рисунок 3

Рисунок 5

Рисунок 7

Рисунок 4

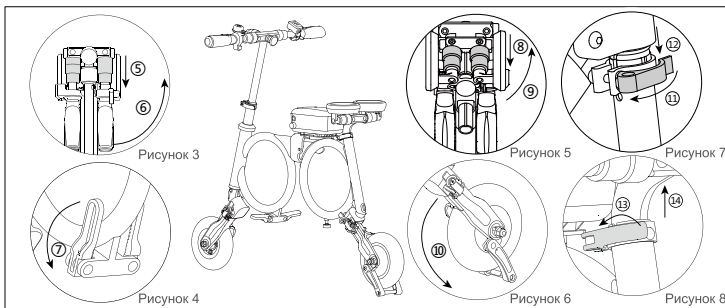
Рисунок 6

Рисунок 8

- 2** Разложите подножку (см. рис. 6 – стрелка ⑩). Установите руль EZ. Потяните вниз фиксатор замка на ручках (см. рис. 3 – стрелка ⑤), разверните обе ручки (см. рис. 3 – стрелка ⑥), а затем отпустите фиксатор, чтобы закрепить ручки. Разложите педали (см. рис. 4 – стрелка ⑦). Потяните вниз фиксатор замка на седле (см. рис. 5 – стрелка ⑧), разверните седло (см. рис. 5 – стрелка ⑨), а затем отпустите фиксатор, чтобы закрепить седло.
- 3** Регулировка высоты скутера и седла. Регулировка высоты скутера: откройте замок подъёмной штанги (см. рис. 7 – стрелка ⑪), отрегулируйте высоту в направлении стрелки (см. рис. 7 – стрелка ⑫). После выбора высоты закройте замок подъёмной штанги. Регулировка высоты седла: откройте замок подъёмной штанги (см. рис. 8 – стрелка ⑬), отрегулируйте высоту в направлении стрелки (см. рис. 8 – стрелка ⑭). После выбора высоты закройте замок подъёмной штанги.

Начало

Правильно установите руль Е3, откиньте подножку, закрепите корпус скутера. Отрегулируйте положение руля скутера и подушек сиденья, чтобы обеспечить удобство при езде. Найдите переключатель питания, расположенный на стороне отсека для батареи, затем откройте и закрепите ручки. Держась за ручки, встаньте на педали сначала одной ногой, потом другой. Нажмите на акселератор для ускорения. После этого на скутере можно ехать.





Рисунок 9

Нажмите кнопку питания .
Запуск выполнен.

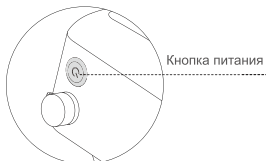

Рисунок 10

Нажмите рычаг акселератора, чтобы начать движение.

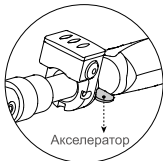

Рисунок 11

Удерживайте кнопку тормоза, отпустите её, когда движение замедлится или когда скутер остановился.

Обучение управлению

Как взобраться на скутер

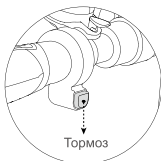
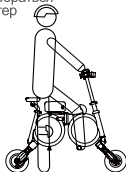

Включите питание (см. рисунок 9) и встаньте на педали, сначала одной ногой, а затем другой.

Движение вперёд

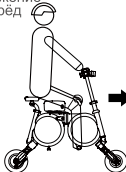

Нажмите на акселератор, чтобы начать движение (см. рисунок 10).

Тормоз

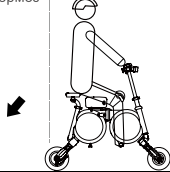

Удерживайте ручку тормоза (см. рисунок 11).

Поворот направо

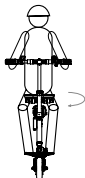

Поверните руль скутера вправо.

Поворот налево

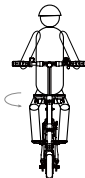

Поверните руль скутера влево.

Как слезть со скутера

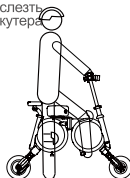

Посочерёдно уберите ноги с педалей.

Обучение навыкам вождения

Советы для начинающих

1. Нажмите кнопку питания и держите E3 руками.
2. Одной ногой наступите на педаль, стоя другой ногой на земле, смотрите вперёд. Нажмите на рычаг акселератора, чтобы начать движение.
3. Если нужно сбросить скорость или остановиться, нажмите электронный тормоз. Удерживайте его, пока скутер не снизит скорость и не остановится.
4. Когда включается тормоз, акселератор на правой ручке автоматически выключится.



- Старайтесь не использовать скутер в плохую погоду (например, во время дождя, снега или гололёда).
- Пожалуйста, убедитесь, что тормоза нормально работают, прежде чем соберётесь использовать скутер.

Безопасность

Пожалуйста, внимательно прочитайте все замечания и рекомендации по управлению E3.

Важные замечания:

Резкое ускорение, торможение, внезапные повороты и езда на высокой скорости с помощью наклона корпуса вперёд или назад строго запрещены. Не рекомендуется ехать, если приложение показывает только одну полоску зарядки или если кнопка питания мигает. Пожалуйста, всегда перемещайтесь на небольшой скорости. Если существует риск падения, в первую очередь думайте о собственной безопасности, а не о сохранности E3. Во время езды или хранения могут возникнуть неполадки, способные повлиять на работоспособность скутера. Прежде чем садиться на E3, обратите внимание на следующие моменты:

1. Следует убедиться, что E3 правильно установлен, а все его детали надёжно закреплены и не повреждены.
2. Следует проверить работу тормоза и состояние колёс, а также убедиться, что защёлки ручек и сиденья надёжно закреплены. Если нет, пожалуйста, затяните винты.
3. Следует убедиться, что все разъёмные детали надёжно зафиксированы.
4. Для того, чтобы попрактиковаться в езде, Вам понадобится открытое пространство в помещении или на улице, площадью не меньше 4 м * 20 м.
5. Водитель должен иметь полное представление о ситуации, чтобы избежать возможных помех от других транспортных средств, пешеходов, домашних животных, велосипедов и др. препятствий.
6. Водителю потребуется квалифицированный помощник, хорошо знакомый не только с особенностями управления E3, но и со всеми необходимыми правилами использования скутера.

Внимание:

1. Обязательно надевайте шлем, перчатки, наколенники, налокотники или другие аналогичные защитные средства.
2. Не пользуйтесь скутером во время снегопада или дождя, а также для езды по рельефной местности, по мокрым дорогам, по грунтовкам и брусчатке.
3. Не ездите на Airwheel по дорогам с уклоном более 15°.
4. Не позволяйте управлять Airwheel детям младше 15 лет и пожилым людям старше 60 лет.
5. Употребление алкоголя, наркотиков или др. средств, способных изменить поведение или реакции человека, при управлении Airwheel запрещено.
6. Не пользуйтесь Airwheel в очень холодную погоду.
7. Не пользуйтесь Airwheel во время дождя.
8. Пожалуйста, сбрасывайте скорость на склонах при движении вверх и вниз. Удерживайте кнопку торможения при езде под уклон.
9. Не ездите на Airwheel в небезопасных ситуациях, спровоцированных личными или объективными причинами.
10. Запрещается сидеть на отсеке для батареи во время езды.
11. Для зарядки сначала подключите интерфейс зарядки батареи, а затем подключите источник питания.
12. Если Вы не собираетесь использовать скутер в течение длительного времени, пожалуйста, полностью зарядите батарею и отключите питание. Во время хранения скутера батарее следует заряжать каждые 3 месяца.

Прежде чем начинать пользоваться скутером E3, Вам следует основательно попрактиковаться, чтобы полностью овладеть мастерством управления скутером и безопасной езды на нём. Если Вы не обладаете достаточным опытом или если Вы не в состоянии выполнить требования данного руководства по эксплуатации, Вам не следует пользоваться скутером, поскольку это может привести к травмам как самого водителя, так и других лиц, а также к материальным потерям. Наша компания берёт на себя ответственность только за дефекты или повреждения самого изделия, но мы НЕ несём ответственности за возможные телесные повреждения или порчу имущества, связанные с использованием изделия.

Запреты

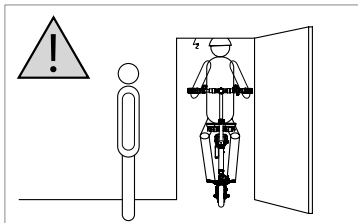

Ограничение высоты

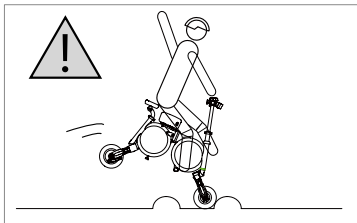

Рельефная местность

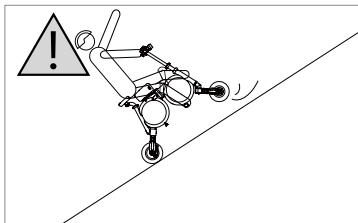

Уровень наклона $> 15^\circ$

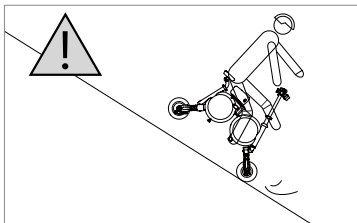

Уровень наклона $> 15^\circ$

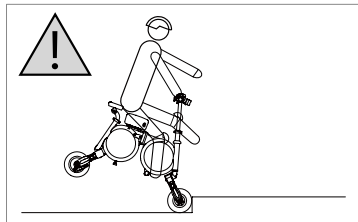

Лестничные пролёты

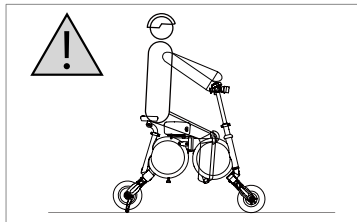

Не оставайтесь на скутере после выключения.

Складывание

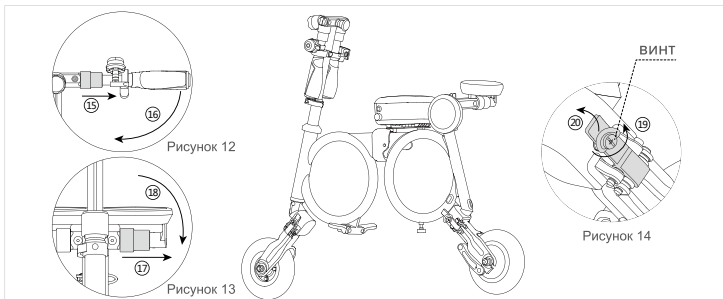

- 1** Потяните вниз руль скутера, аккуратно потяните защёлку замка ручки (см. рис. 12 – стрелка 15), сложите ручки (см. рис. 12 – стрелка 16) и отпустите ручку блокировки защёлки. Осторожно потяните фиксатор замка седла (см. рис. 13 – стрелка 17), сложите седло (см. рис. 13 – стрелка 18) и отпустите блокировку защёлки седла. Удерживайте кольцо в направлении против часовой стрелки и поверните винт, чтобы ослабить крепление и сложить ручки (см. рис. 14 – стрелка 19) и нажмите складную ручку (см. рис. 14 – стрелка 20), чтобы ослабить переднее колесо.

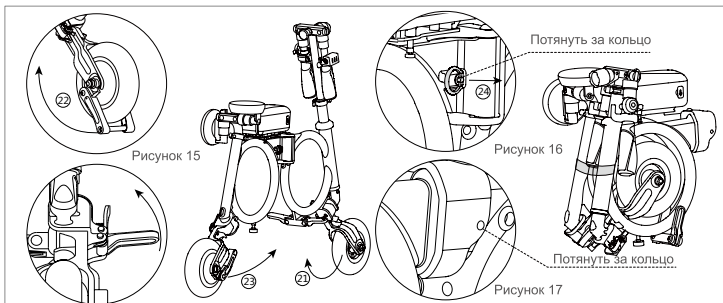

- 2** Поверните переднее колесо на 180° (см. стрелку 21), поместите его в раму, затяните винт по часовой стрелке и сложите подножку (см. рис. 15 – стрелка 21). Сделайте то же самое с задним колесом (см. стрелку 23) и сложите педали. Потяните наружу за язычок (см. рис. 16 – стрелка 24), чтобы вытащить крепёжный штифт из отверстия (рис. 17), сложите раму и закрепите фиксирующий ремешок, чтобы завершить укладку.

Загрузка приложения



Сканируйте QR-код, чтобы загрузить приложение

*Поддерживает версии Android 4.3 и выше, iOS 7.0 и выше.

Инструкции по установке приложения

1. Нажмите кнопку питания ЕЗ и залустите приложение, а также блютуз.
2. Нажмите на кнопку поиска и выполните соединение (пароль подтверждения 11111111).
3. Более детально с информацией можно познакомиться на нашем официальном сайте или позвонив нам.

Версия 1

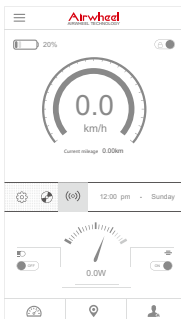

Нажмите на значок беспроводного соединения приложения .

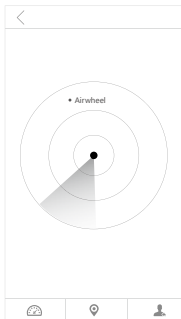

Как только устройство обнаружит Airwheel, нажмите на найденную модель Airwheel, чтобы выполнить соединение.

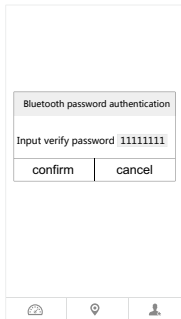

Для завершения соединения введите пароль: 11111111 to connect.

Версия 2

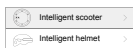

Кликните на умный скутер в интерфейсе приложения.



Кликните на кнопку или .



Найдите Airwheel и кликните нужную модель Airwheel, чтобы выполнить соединение.

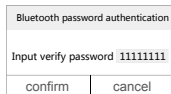

Введите проверочный пароль: 11111111, чтобы выполнить соединение.

Другие необходимые инструкции

- Порт зарядки:

Для зарядки электронных устройств (совместим с большинством популярных моделей мобильных телефонов и электронных устройств).



- Разборной отсек для батареи:

Отсоедините отсек для батареи от рамы, перед тем как разбирать его (и наоборот, присоедините отсек для батареи к раме, установив в него батарею). Потяните резиновый штырь и переместите отсек для батареи в направлении, указанном на рисунке, и извлеките отсек для зарядки.



Потяните вниз и поверните самозащёлкивающийся штырь на 90°, как показано на рисунке. Переместите отсек для батареи, чтобы извлечь батарею для зарядки.

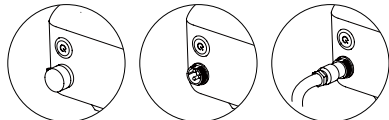

- Снимите защитную крышку с зарядного гнезда и подключите к нему разъем зарядного устройства для зарядки.



- Индикатор питания:

Не рекомендуется ехать, если горит красный индикатор.

- Кронштейн для мобильного телефона :

Отсоедините белый винт-заглушку и закрепите кронштейн телефона с кодом QR в резьбовое отверстие мобильного телефона по часовой стрелке.

Отсоедините насадку с логотипом Airwheel на обратной стороне металлического диска, закрепите её на телефон и присоедините телефон к круглому держателю.

(Чтобы телефон не выпал из кронштейна, пожалуйста, не вставляйте его в кронштейн при езде по ухабыстым дорогам).

